

## LUMINARIA LED HIGH BAY



### ESPECIFICACIONES TÉCNICAS

Referencia	⚡ Potencia	💡 Flujo Luminoso
1418	105W	13.500 lm

Grado IP	Angulo de apertura	Temperatura de color	Voltaje y frecuencia	Vida útil
<b>IP</b>				
20	120°	Luz Fresca 4000K	120-277V	50.000 Hrs
IRC	Factor de potencia	Tipo de LED		
	<b>F.P</b>		SMD2835 Ta: -20 a 50°C	
>80	0.9			

### DESCRIPCIÓN GENERAL

- LUMINARIA LED HIGH BAY, adecuado para instalaciones en bodegas, almacenes, industrias y muchos más.
- Material Aluminio para una mejor disipación de calor y menor peso.
- Este producto cuenta con una alta eficacia de 128 lm/W lo cual le permite aprovechar al máximo la energía empleada.
- Fácil de instalar, cuenta con dos cadenas y ganchos para poderla fijar al techo.

### ESTRUCTURA Y DIMENSIONES (mm)

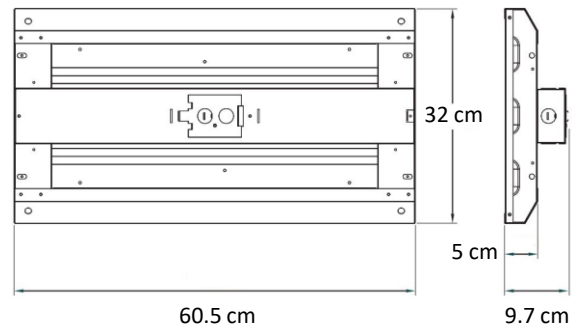

### INFORMACIÓN FOTOMÉTRICA

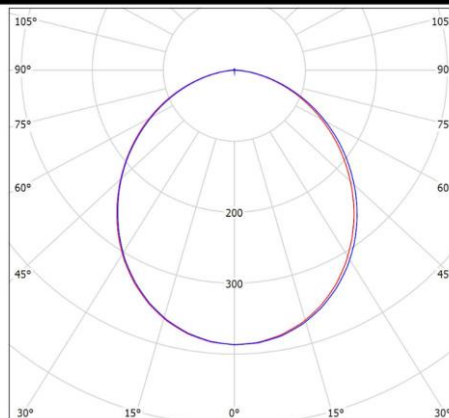

#### SEDE CALI

Carrera 35 No. 10 - 532 - Bodega 3 Acopi, vía Cali - Yumbo  
Tel: (572) 695 4690 - e-mail: ventas@ilumax.com.co

[www.ilumax.com.co](http://www.ilumax.com.co)



Ilumax S.A.



ilumax.led

